

Antriebs- und Steuerelektronik für mitgängergeführte Fahrzeuge

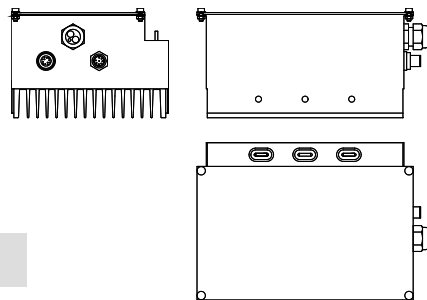

MPC 150 LSG

Typ	Abmessungen [mm]			Gewicht [kg]
	Höhe	Breite	Tiefe	
MPC 140 LAG	375	265	77	2,7
MPC 140 LHG	370	266	80	1,8
MPC 150 LSG2	210	169	113	4
MPC 150 LSG4	210	169	113	4

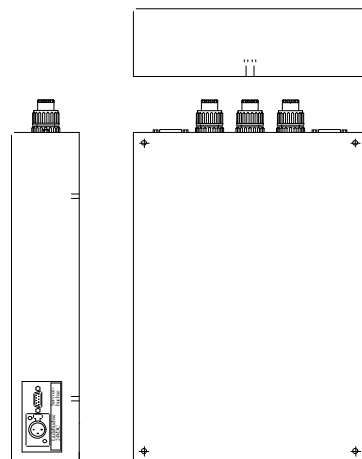

MPC 140 LAG

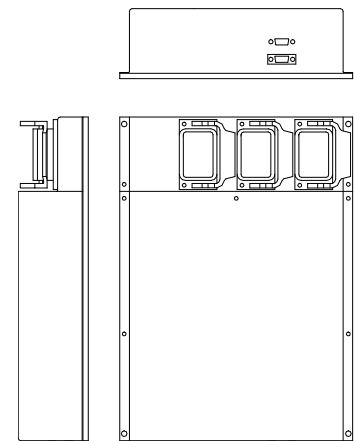

MPC 140 LHG

Typ	Betriebs- spannung [V]	Maximalstrom (30 s) [A _{eff}]	S1 - Kennwerte		Schnittstellen	
			Strom [A _{eff}]	Leistungsaufn. [W]	Standard	Option
MPC 140 LAG	24 20%	2 x 54	2 x 13	720	RS 232	-
MPC 140 LHG	24 20%	2 x 54	2 x 13	960	RS 232	CAN
MPC 150 LSG2	24 30%	140	35	840	RS 232	-
MPC 150 LSG4	48 30%	110	40	1920	RS 232	-

Antriebs- und Steuerelektronik

Allgemeine Einsatzparameter:

• Schutzart:	IP 43	
• Betriebstemperatur:	-25...+50 °C	
• Lagertemperatur:	-40...+60 °C	
• Luftfeuchtigkeit:	0...90 % (keine Betauung!)	
• Taktfrequenz:	18 kHz	

Typenschlüssel:

Die Typenbezeichnung ist eine in 6 Abschnitte gegliederte alphanumerischer Zeichenfolge und beschreibt die charakteristischen Eigenschaften der Steuerung.

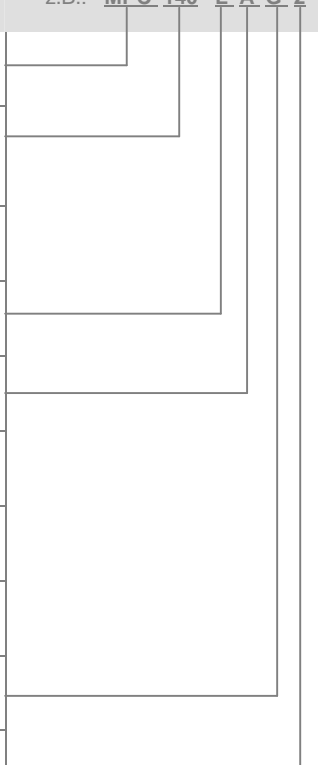
Eigenschaft	Bezeichnung	Wert	z.B.: MPC 140 L A G 2
Antriebs- und Steuerelektronik	Leistungselektronik	MPC	
Baugröße	orientiert an der Baugröße des Motors	140 150	
Ausführung	für automatische Fahrzeuge	leer	
	für leichte Steuerungsaufgaben	L	
Anschluß der Motorphasen	Anschlußstecker AMP	A	
	Anschlußstecker Harting	H	
	Sammelschienenanschluß	S	
Gehäuse	ohne Deckel	leer	
	mit Deckel	G	
Betriebsspannung	24 V	2	
	48 V	4	