

## Außenläufer-Motor AEC 140/36 TP050 mit Planetengetriebe

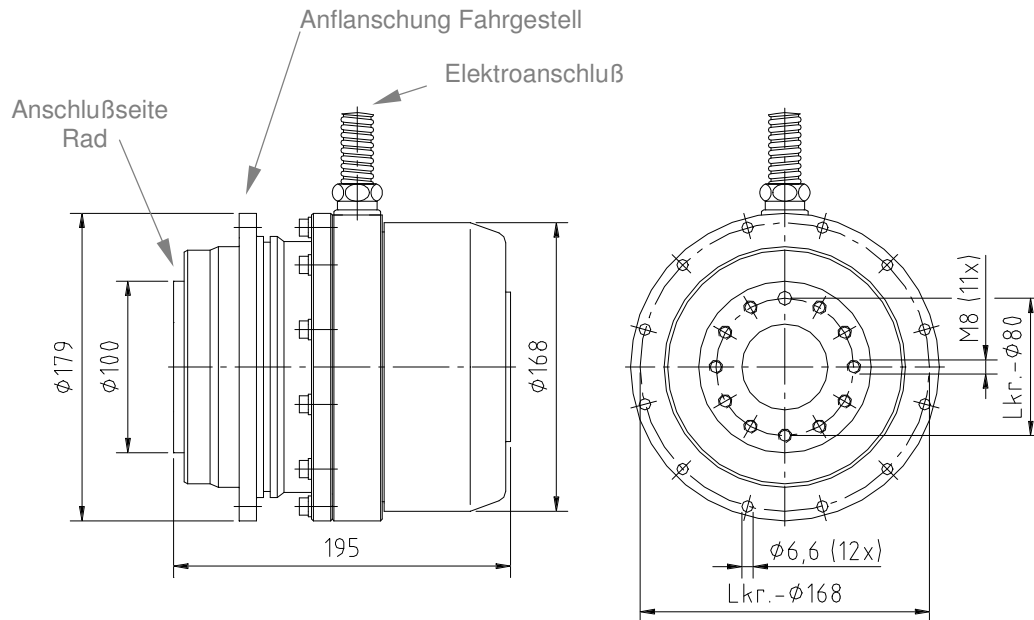

Maße in Millimeter

- Dauermagneterregte Synchronmaschine mit Drehstromspeisung
- Außenläufer-Motor mit hoher Kraftdichte
- Mit 1-stufigem Planetengetriebe
- 24 V Batteriebetrieb, Netzteil optional
- zugehörige Steuerung MPC 24 – 2 x 54 / 13
- außengekühlt

### Technische Daten

Betriebsspannung (Batterie)	:	24 V
S1-Strom (Effektivwert)	:	17 A
S1-Drehmoment	:	58 Nm
S1-Leistung	:	290 W
Max. Drehmoment	:	180 Nm
Max. Drehzahl	:	60 U/min
Schutzgrad	:	IP 54
Gewicht mit Getriebe	:	16,5 kg
Getriebeübersetzung	:	i = 5
Betriebstemperatur	:	- 20 .. + 40 °C

## AEC 140/36 SA mit TP050, MPC 24 – 2 x 54 / 13 Grenzkennlinien für Ubat = 24V

